



MONTERINGSVEJLEDNING

MONTERING:

1. GLIDESKINNEN PLACERES PÅ FRONTEN AF KARMEN OG SKUBBES IMOD OVER KARMEN, OG SKRUES PÅ MED SKRUE 3.5.
2. VINKELPLADE + ARM PÅ RAMME MONTERES OMKRING HJØRNET I TOPPEN AF RAMMEN (FIG. 2). SKRUES PÅ MED SKRUE 4.0 OBS.: H/V.
3. GLIDER SKUBBES IND I GLIDESKINNEN (FIG. 4), OG KONSOL MONTERES MED SKRUE 4.0 PÅ FRONTEN AF OVER KARMEN. OVERKANT KONSOL FLUGTER MED OVER SIDE AF KARM (FIG. 3). BAGSIDEN AF KONSOL (IKKE TRÆKSTANGEN) FLUGTER MED KARMSIDEN (FIG. 3). KONSOL ER PLACERET KORREKT, NÅR DET "STÅR" OVEN PÅ GLIDESKINNEN (FIG. 3).
4. SVINGLEGEME PLUS RAMME FØRES IND I GLIDESKINNEN FRA TOPPEN, OG SKUBBES NED TIL FRIKTIONS KONSOL KAN MONTERES (FIG. 4). FRIKTIONS KONSOL SKRUES PÅ RAMMEN MED SKRUE 4.0 I AFSTANDEN X FRA ARM PÅ RAMME (FIG. 5).

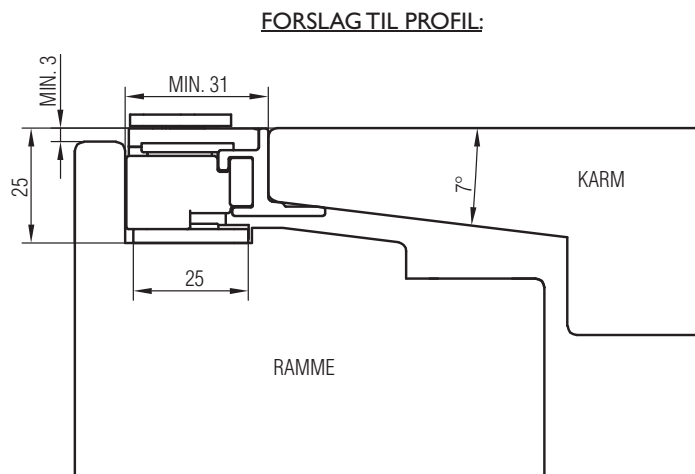
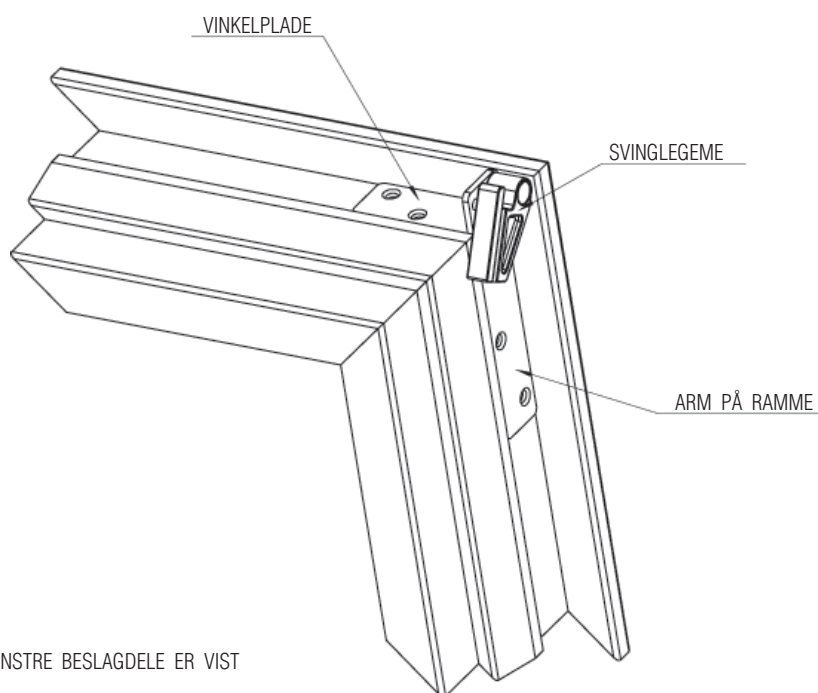

FIG. 1

VEDLIGEHOELDELSE:

BESLAGET MÅ IKKE MALES.

BESLAGET SMØRES VED BEVÆGELIGE DELE UNDER GENTAGEN AKTIVERING VED MONTERING, HEREFTER MIN. 1 GANG ÅRLIGT.



VENSTRE BESLAGDELE ER VIST

FIG. 2



MONTERINGSVEJLEDNING

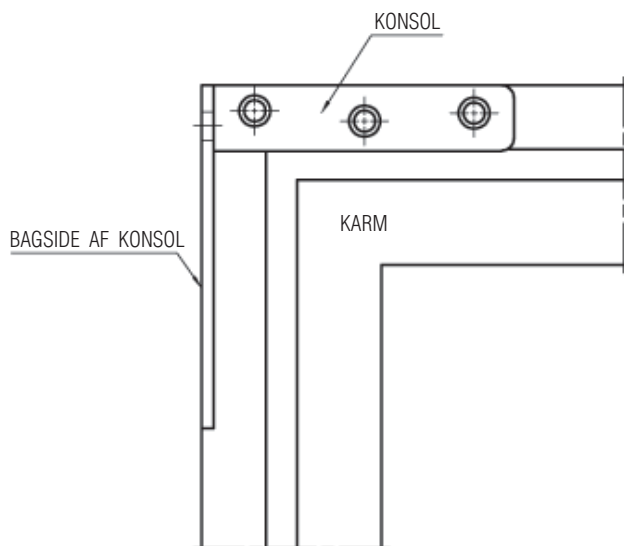

PLACERING AF VENSTRE KONSOL VIST FORFRA.

FIG. 3

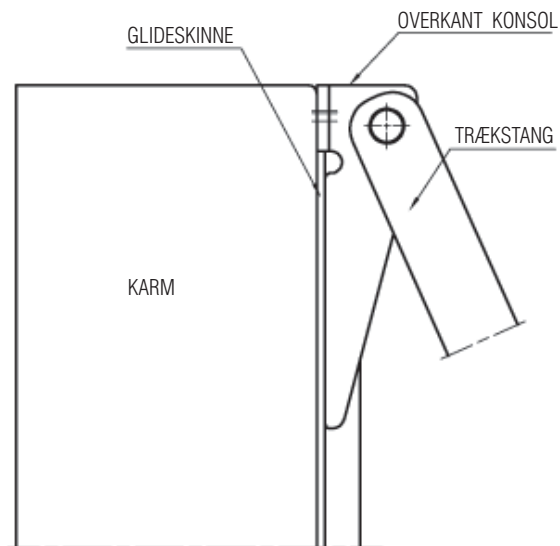

TOPPEN AF VENSTRE BESLAG VIST FRA SIDEN.

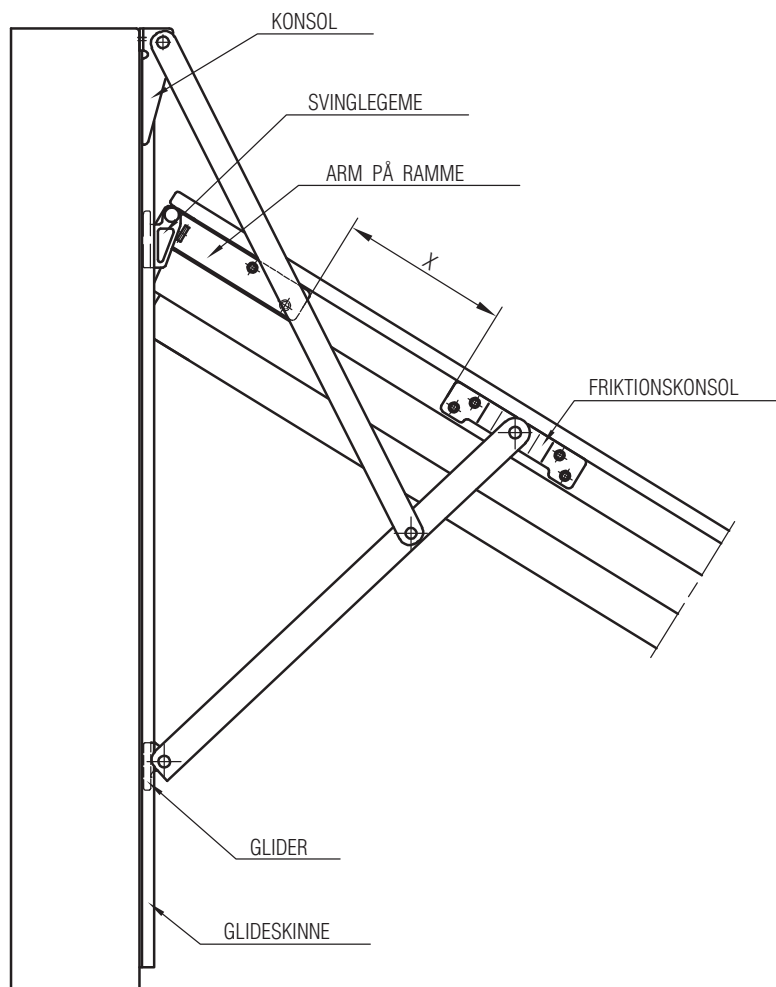

VENSTRE BESLAG VIST FRA SIDEN.

FIG. 4

IPA NR.	BE-SLAGL. MM	INDV. KARM MM	AFSTAND: X MM	MAX RAM-MEVÆGT KG
72804	575	575-674	75	60
72805	675	675-774	125	60
72806	775	775-874	175	60
72807	875	875-974	225	60
72808	975	975-1074	275	60
72809	1075	1075-1174	325	60
72810	1175	1175-1274	375	60
72811	1275	1275-1374	425	60
72812	1375	1375-1474	475	60
72813	1475	1475-1574	525	60

DER ANVENDES DET LÆNGST MULIGE BESLAG

OBS: MAX BREDE = HØJDE + 300 MM,
DOG MAX 1600 MM

FIG. 5