

MONTERINGSVEJLEDNING

TOPSTYRET GLIDEBESLAG JUSTERBART MED FRIKTION, IPA NR. 62486-87 + 89

SCHÜCO ALU
INSIDE NORDIC:

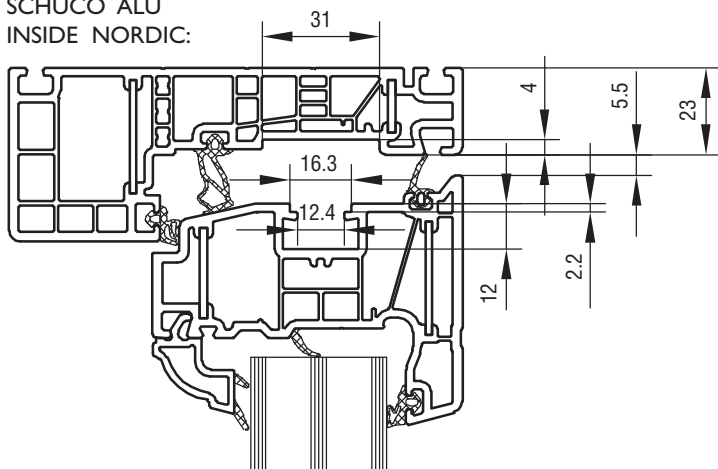

FIG. 1

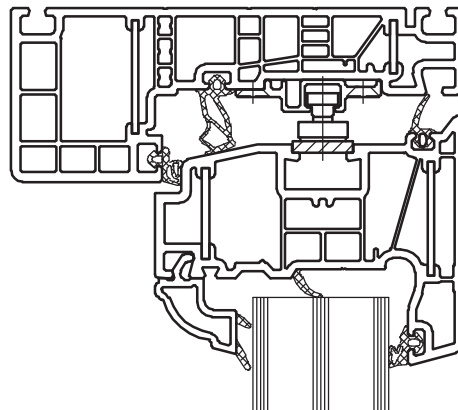

FIG. 2
VANDRET SNIT

IPA NR.	62486	62487	62489
MAX. VINDUESVÆGT KG	40	50	70
MAX. INDV. KARMHØJDE MM	854	1354	1554
SKRUE	4.0	4.0	4.0

OBS: ANG. IPA NR. 62487:

FOR STORE VINDUER (>1200 MM) MED 3-LAGS GLAS, HVOR DER IKKE ER KRAV TIL REDNINGSÅBNING, ANBEFALES DET AT BRUGE IPA NR. 62489, DA VENTILATIONSSTILLING ELLERS KAN VÆRE SVÆR AT OPNÅ PGA. BESLAGETS ÅBNINGSGEOMETRI.

MONTERING:

- BESLAGET LUKKES OG PLACERES I SPORET I SIDEKARMEN. PLACER BESLAGET OP IMOD OVERKARMEN OG SKRUENE MONTERES.
- BESLAGET ÅBNES OG VINDUESRAMMEN SKUBBES NU PÅ PLADS, VED AT RAMMEN SKYDES IND MELLEM BESLAGENE, STYRET AF RAMMENS NOTER, INDTIL RAMMEN GÅR IMOD STOP PÅ BESLAGET, SÅLEDES DER ER 5,5 MM SPALTE MELLEM KARM OG RAMME, SKRUENE MONTERES, FØRST SKRUEN I VINKELPLADEN.
62487: STOP TIL GLIDEREN I SKINNEN FASTSKRUES GENNEM DET ØVERSTE SKRUEHUL I STOPPET FOR MAX. REDNINGSÅBNING, BRUGES DET NEDERSTE HUL I STOPPET REDUCERES REDNINGSÅBNINGEN OG BESLAGET KAN BÆRE OP TIL 60 KG.
62489: STOP TIL GLIDEREN I SKINNEN FASTSKRUES GENNEM DET ØVERSTE SKRUEHUL UNDER GLIDEREN FOR MAX. REDNINGSÅBNING. BRUGES DE ANDRE HULLER I STOPPET REDUCERES REDNINGSÅBNINGEN OG VÆGTGRÆNSEN ØGES:
MIDTERSTE HUL: 85 KG
NEDERSTE HUL: 100 KG
- HEREFTER KAN FRIKTIONEN JUSTERES VED HJÆLP AF SKRUEN I GLIDESKINNEN. FOR AT FÅ DET BEDSTE RESULTAT AF VINDUETS BEVÆGELSE, SKAL FRIKTIONEN VÆRE ENS I BEGGE SIDER.
- RAMMEN KAN JUSTERES ± 1.5 MM OP ELLER NED. FØR RAMMEN KAN JUSTERES LØSNES DEN NEDERSTE MONTERINGSSKRUE I KARMEN. HEREFTER ANVENDES EN TORX20-NØGLE TIL AT DREJE DEN EXCENTRISKE TAP. PÅ TAPPEN ER DER ET MÆRKE, SOM VED LEVERING ER INDSTILLET I VANDRET STILLING, SOM ANGIVER NUL-POSITIONEN. NÅR MÆRKET ER ENTEN I TOP ELLER BUND, DVS. LODRET STILLING, ER BESLAGET JUSTERET UD I MAX. POSITION ± 1.5 MM. EFTER JUSTERINGEN ER FORETAGET STRAMMES DEN NEDERSTE MONTERINGSSKRUE IGEN.

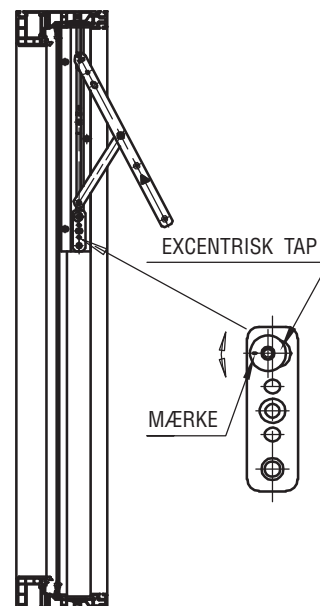

FIG. 3

VEDLIGEHOOLDSE:

BESLAGET MÅ IKKE MALES. BESLAGET SMØRES VED BEVÆGELIGE DELE UNDER GENTAGEN AKTIVERING VED MONTERING, HEREFTER MIN. I GANG ÅRLIGT. SE I ØVRIGT IPA PRODUKTKATALOG SIDE 0-13 OG 0-14.

OBS: VED VINDUER MED POST AFKORTES ALUMINIUMSSKINNEN I FORHOLD TIL POSTFORBINDEREN, SE NÆSTE SIDE.

Ved brug af glidebeslag, top- og sidestyrede samt topvænde beslag, i vinduer med poster skal aluminiumsskinnen på beslaget afkortes i forhold til postforbinderen. Beslaget åbnes og aluminiumsskinnen afkortes, se nedenstående billeder. Efter afkortning skubbes den afkortede ende op mod postforbinderen og skrues fast.

