

MONTERINGSVEJLEDNING

TOPSTYRET GLIDEBESLAG JUSTERBART MED DOBBELT FRIKTION, IPA NR. 62488

SCHÜCO ALU
 INSIDE NORDIC:

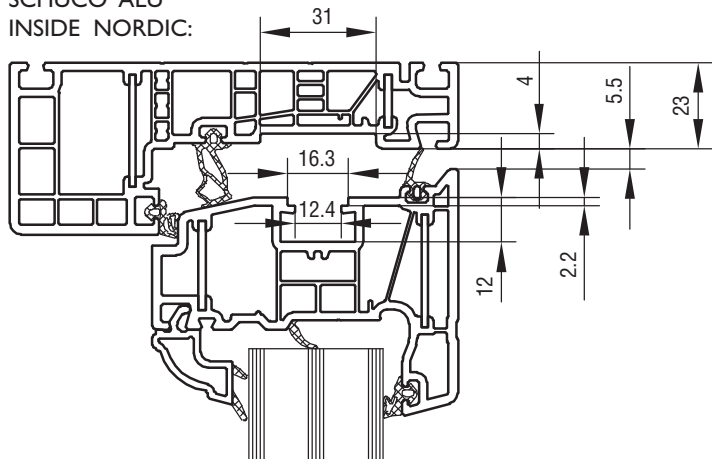

FIG. 1

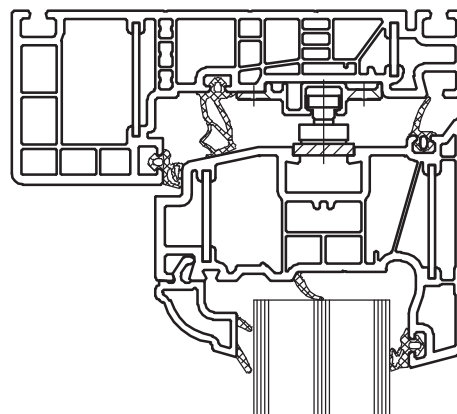

FIG. 2
 VANDRET SNIT

IPA NR.	62488
MAX. VINDUESVÆGT KG	50
MAX. INDV. KARMHØJDE MM	1154
SKRUE	4.0

MONTERING:

- BESLAGET LUKKES OG PLACERES I SPORET I SIDEKARMEN. PLACER BESLAGET OP IMOD OVERKARMEN OG SKRUENE MONTERES.
- BESLAGET ÅBNES OG VINDUESRAMMEN SKUBBES NU PÅ PLADS, VED AT RAMMEN SKYDES IND MELLEM BESLAGENE, STYRET AF RAMMENS NOTER, INDTIL RAMMEN GÅR IMOD STOP PÅ BESLAGET, SÅLEDES DER ER 5,5 MM SPALTE MELLEM KARM OG RAMME, SKRUENE MONTERES, FØRST SKRUE I VINKELPLADEN.
- HEREFTER KAN FRIKTIONEN JUSTERES VED HJÆLP AF SKRUENE I GLIDESKINNEN. JUSTERINGEN FORETAGES SÅLEDES, AT DEN ØVERSTE GLIDER FØRST BEVÆGER SIG NED PÅ STOPPET. FOR AT FÅ DET BEDSTE RESULTAT AF VINDUETS BEVÆGELSE, SKAL FRIKTIONEN VÆRE ENS I BEGGE SIDER.
- RAMMEN KAN JUSTERES ± 1.5 MM OP ELLER NED. FØR RAMMEN KAN JUSTERES LØSNES DEN NEDERSTE MONTERINGSSKRUE I KARMEN. HEREFTER ANVENDES EN TORX20-NØGLE TIL AT DREJE DEN EXCENTRISKE TAP. PÅ TAPPEN ER DER ET MÆRKE, SOM VED LEVERING ER INDSTILLET I VANDRET STILLING, SOM ANGIVER NUL-POSITIONEN. NÅR MÆRKET ER ENTEN I TOP ELLER BUND, DVS. LODRET STILLING, ER BESLAGET JUSTERET UD I MAX. POSITION ± 1.5 MM. EFTER JUSTERINGEN ER FORETAGET STRAMMES DEN NEDERSTE MONTERINGSSKRUE IGEN.

OBS: VED VINDUER MED POST AFKORTES ALUMINIUMSSKINNEN I FORHOLD TIL POSTFORBINDEREN, SE NÆSTE SIDE.

VEDLIGEHOLDELSE:

BESLAGET MÅ IKKE MALES. BESLAGET SMØRES VED BEVÆGELIGE DELE UNDER GENTAGEN AKTIVERING VED MONTERING, HEREFTER MIN. I GANG ÅRLIGT. SE I ØVRIGT IPA PRODUKTKATALOG SIDE 0-13 OG 0-14.

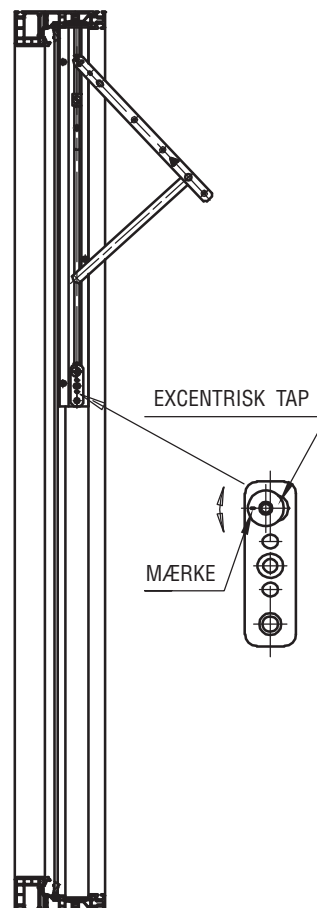

FIG. 3



Ved brug af glidebeslag, top- og sidestyrede samt topvende beslag, i vinduer med poster skal aluminiumsskinnen på beslaget afkortes i forhold til postforbinderen.
Beslaget åbnes og aluminiumsskinnen afkortes, se nedenstående billeder.
Efter afkortning skubbes den afkortede ende op mod postforbinderen og skrues fast.

