

## MONTERINGSVEJLEDNING

### TOPSTYRET GLIDEBESLAG JUSTERBART MED FRIKTION IPA NR. 62886-87 + 89

REHAU NORDIC DESIGN PLUS:

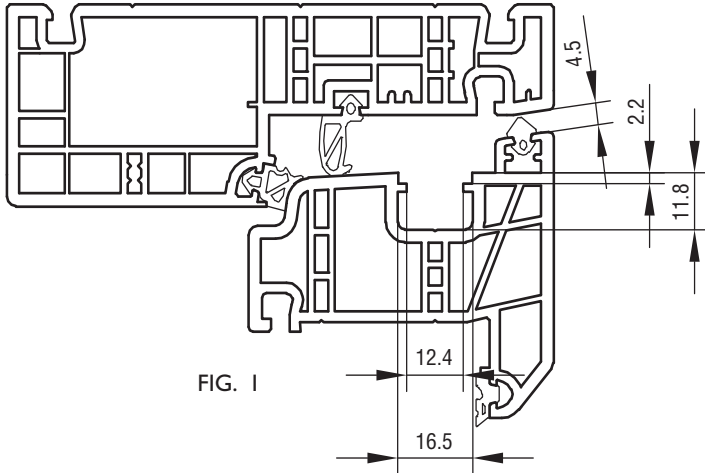

FIG. 1

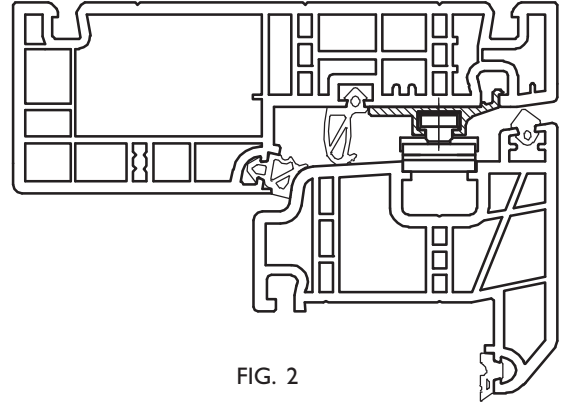

FIG. 2

IPA NR.	62886	62887	62889
MAX. VINDUESVÆGT KG	40	50	70
MAX. KARMHØJDE MM	700	1400	1600
SKRUE	4.0	4.0	4.0

**OBS: ANG. IPA NR. 62887:**

FOR STORE VINDUER (>1200 MM) MED 3-LAGS GLAS, HVOR DER IKKE ER KRAV TIL REDNINGSÅBNING, ANBEFALES DET AT BRUGE IPA NR. 62889, DA VENTILATIONSSTILLING ELLERS KAN VÆRE SVÆR AT OPNÅ PGA. BESLAGETS ÅBNINGSGEOMETRI.

#### MONTERING:

- BESLAGET LUKKES OG PLACERES I SPORET I SIDEKARMEN. PLACER BESLAGET OP IMOD OVERKARMEN. SKRUE ER ISKRUES. FOR IPA NR. 62889 SKAL STOP TIL GLIDEREN I SKINNEN FASTSKRUES Gennem DET ØVERSTE SKRUEHUL.
- BESLAGET ÅBNES. RAMMEN SKYDES IND IMELLEM BESLAGENE OG IMOD DEN VINKELBUKKEDE ENDE. SKRUE ER MONTERES, FØRST SKRUE I ØVERSTE VINKEL.
  - 62887: STOP FOR GLIDEREN I SKINNEN FASTSKRUES Gennem DET ØVERSTE SKRUEHUL I STOPPET FOR MAX. REDNINGSÅBNING. BRUGES DET NEDERSTE HUL I STOPPET REDUCERES REDNINGSÅBNINGEN OG BESLAGET KAN BÆRE OP TIL 60 KG.
  - 62889: STOP TIL GLIDEREN I SKINNEN FASTSKRUES Gennem DET ØVERSTE SKRUEHUL UNDER GLIDEREN FOR MAX. REDNINGSÅBNING. BRUGES DE ANDRE HULLER I STOPPET REDUCERES REDNINGSÅBNING OG VÆGT-GRÆNSE ØGES:
    - MIDTERSTE HUL: 85 KG
    - NEDERSTE HUL: 100 KG
- HEREFTER KAN FRIKTIONEN JUSTERES VED HJÆLP AF SKRUE ER I GLIDESKINNEN. FOR AT FÅ DET BEDSTE RESULTAT AF VINDUETS BEVÆGELSE, SKAL FRIKTIONEN VÆRE ENS I BEGGE SIDER.
- RAMMEN KAN JUSTERES  $\pm 1.5$  MM OP ELLER NED. DER ANVENDES EN TORX20-NØGLE TIL AT DREJE DEN EXCENTRISKE TAP. PÅ TAPPEN ER DER ET MÆRKE, SOM VED LEVERING ER INDSTILLET I VANDRET STILLING, SOM ANGIVER NUL-POSITIONEN. NÅR MÆRKET ER ENTEN I TOP ELLER DVS. LODRET STILLING, ER BESLAGET JUSTERET UD I MAX. POSITION  $\pm 1.5$  MM.

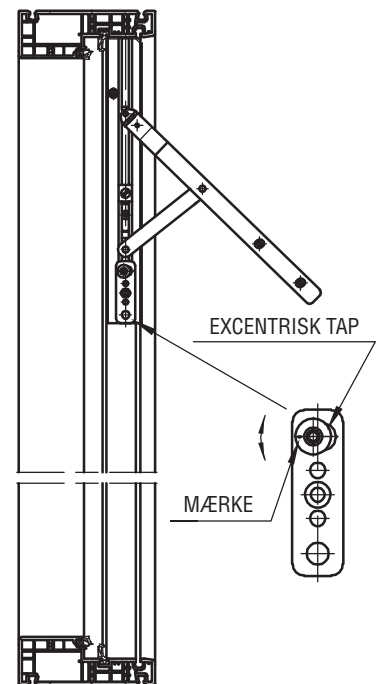

FIG. 3

#### VEDLIGEHOELDELSE:

BESLAGET MÅ IKKE MALES. BESLAGET SMØRES VED BEVÆGELIGE DELE UNDER GENTAGEN AKTIVERING VED MONTERING, HEREFTER MIN. I GANG ÅRLIGT. SE I ØVRIGT IPA PRODUKTKATALOG SIDE 0-13 OG 0-14.