

## MONTERINGSVEJLEDNING

### TOPSTYRET GLIDEBESLAG MED FRIKTION, IPA NR. 62475

SCHÜCO ALU INSIDE NORDIC:

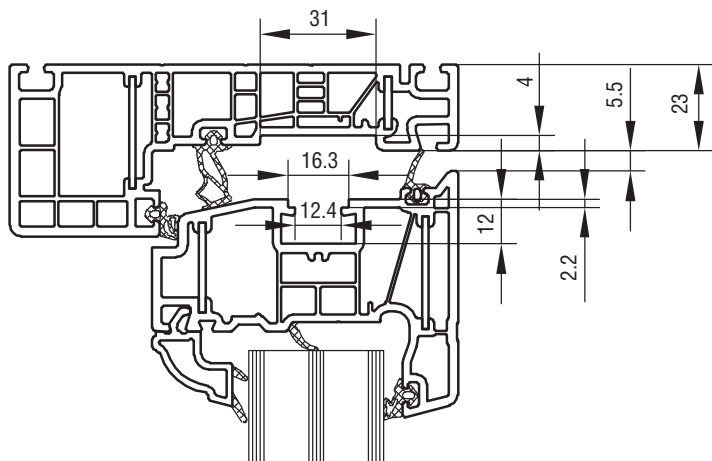

FIG. 1

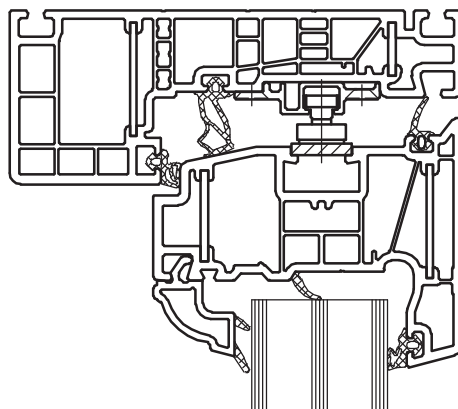

FIG. 2

IPA NR.	62475
MAX. VINDUESVÆGT KG	20
MAX. INDV. KARMHØJDE MM	314
SKRUE	4.0

#### MONTERING:

1. BESLAGET LUKKES OG PLACERES I SPORET I SIDEKARMEN.  
PLACER BESLAGET OP IMOD OVERKARMEN OG SKRUENE MONTERES.
2. BESLAGET ÅBNES OG VINDUESRAMMEN SKUBBES NU PÅ PLADS, VED AT RAMMEN SKYDES IND MELLEMLAGENE, STYRET AF RAMMENS NOTER, INDTIL RAMMEN GÅR IMOD STOP PÅ BESLAGET, SÅLEDES DER ER 5,5 MM SPALTE MELLEMLAG OG RAMME, SKRUENE MONTERES,
3. HEREFTER KAN FRIKTIONEN JUSTERES VED HJÆLP AF SKRUE I GLIDESKINNEN. FOR AT FÅ DET BEDSTE RESULTAT AF VINDUETS BEVÆGELSE, SKAL FRIKTIONEN VÆRE ENS I BEGGE SIDER.

**OBS:** VED VINDUER MED POST AFKORTES ALUMINIUMSSKINNEN I FORHOLD TIL POSTFORBINDEREN, SE NÆSTE SIDE.

#### VEDLIGEHOVELSE:

BESLAGET MÅ IKKE MALES.  
 BESLAGET SMØRES VED BEVÆGELIGE DELE UNDER GENTAGEN AKTIVERING VED MONTERING, HEREFTER MIN. I GANG ÅRLIGT. SE I ØVRIGT IPA PRODUKT-KATALOG SIDE 0-13 OG 0-14

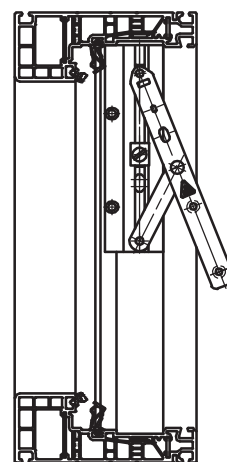

FIG. 3

Ved brug af glidebeslag, top- og sidestyrede samt topvende beslag, i vinduer med poster skal aluminiumsskinnen på beslaget afkortes i forhold til postforbinderen.  
Beslaget åbnes og aluminiumsskinnen afkortes, se nedenstående billeder.  
Efter afkorting skubbes den afkortede ende op mod postforbinderen og skrues fast.

